

Aperçu

1

Ce manuel couvre l'installation, le réglage et l'entretien des gicleurs de lave-glace universels aftermarket conçus pour les véhicules particuliers sur le marché européen. Ces gicleurs sont conçus pour offrir une performance optimale de nettoyage du pare-brise tout en respectant toutes les normes de sécurité européennes en vigueur.

Exigences d'Adaptation

2

IMPORTANT: Cette pièce aftermarket peut nécessiter des ajustements mineurs pour s'adapter à votre modèle de véhicule spécifique.

Modifications par Type de Véhicule

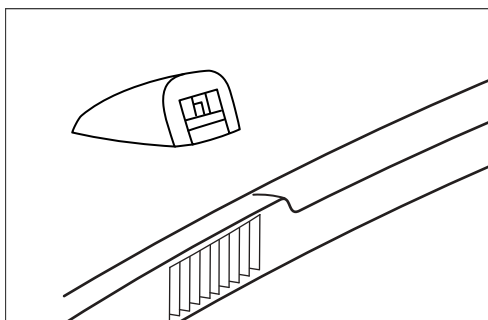

Gicleurs Montés sur Capot

- Joints pour différentes épaisseurs de capot
- Positions de clip de montage ajustables

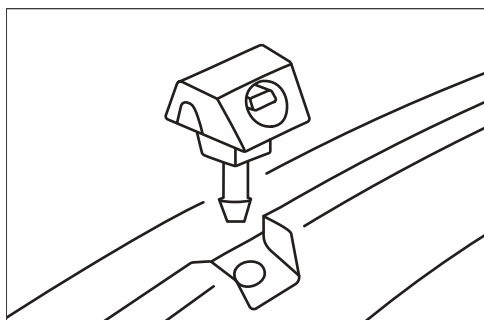

Gicleurs Montés sur Auvent

- Support de montage
- Points de réglage d'angle multiples

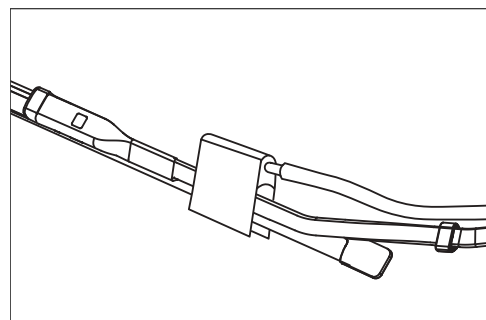

Gicleurs Montés sur Bras d'Essuie-Glace

- Rondelles d'espacement pour ajustement de la hauteur
- Système de fixation universel

Avertissements de Sécurité

3

- Vérifier la compatibilité du véhicule avant l'installation
- Protéger les yeux lors du test du jet
- Utiliser l'outil approprié pour retirer les anciens gicleurs
- Assurer un dégagement suffisant avec le capot fermé
- Tester l'ajustement avant l'installation permanente

Instructions d'Installation

4

1. Préparation

- Garer le véhicule sur une surface plane
- Couper le contact
- Ouvrir le capot et le sécuriser
- Localiser les points de montage existants des gicleurs

2. Retrait des Anciens Gicleurs

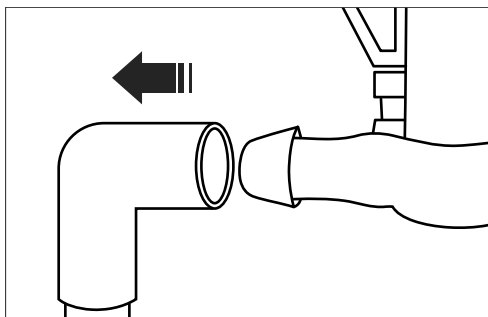

Déconnecter la Conduite de Liquide

- Déconnecter la conduite de lave-glace

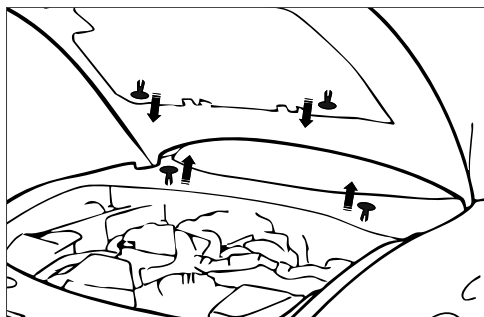

Retirer les Clips

- Support de montage
- Points de réglage d'angle multiples

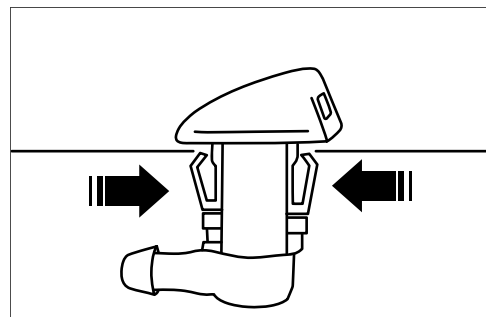

Extraire les Anciens Gicleurs

- Extraire soigneusement les anciens gicleurs
- Nettoyer la surface de montage

3. Installation des Nouveaux Gicleurs

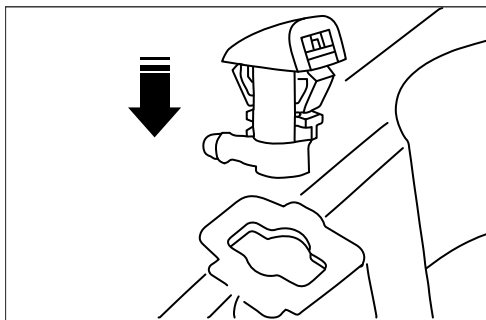

Insérer dans le Trou de Montage

- Placer le gicleur dans le trou
- Utiliser le joint pour compenser l'épaisseur du capot

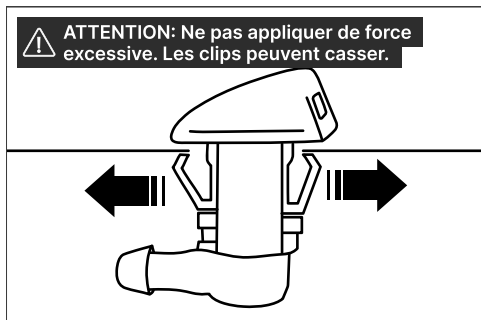

Fixer avec les Clips

- Fixer soigneusement avec les clips
- Utiliser une pression douce lors de la manipulation des clips

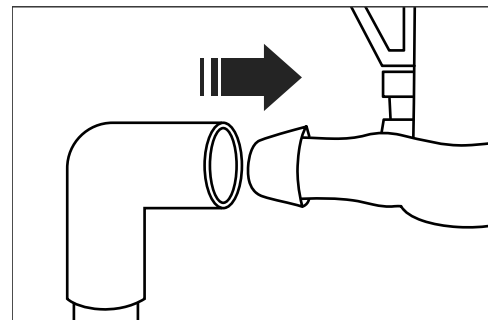

Connecter la Conduite de Lave-Glace

- Assurer une connexion ferme sans plis
- Vérifier la connexion du clapet anti-retour

4. Réglage du Jet

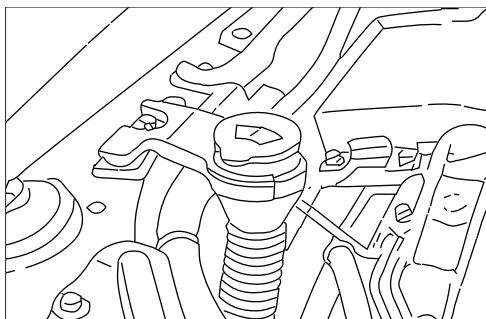

Remplir le Réservoir de Lave-Glace

- Remplir avec le liquide lave-glace approprié
- Ne pas trop remplir

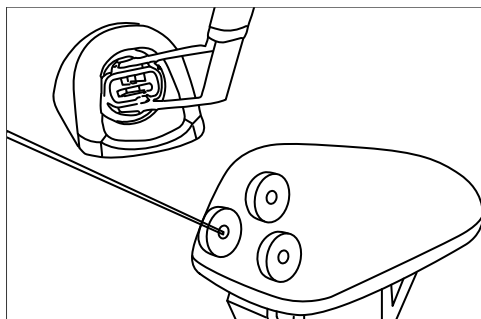

Ajuster la Direction du Gicleur

- Régler la direction avec une goupille ou aiguille fine

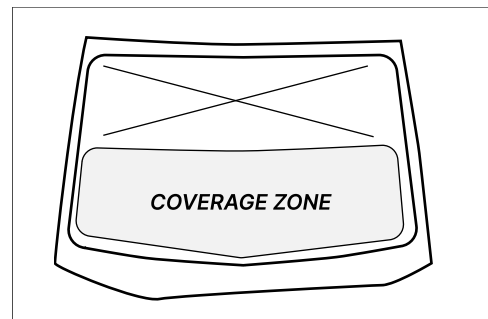

Motif de Pulvérisation Optimal

- Le jet doit couvrir 60%

IMPORTANT: Pour éviter que le gicleur ne goutte, s'assurer que le clapet anti-retour fonctionne correctement.

Guide de Dépannage

5

Problème	Cause Possible	Solution
Gicleur qui goutte	Clapet anti-retour défectueux	Remplacer le clapet anti-retour
Pas de jet	Gicleur bouché	Nettoyer l'ouverture du gicleur
	Réservoir vide	Remplir le liquide lave-glace
Jet faible	Basse pression	Vérifier le fonctionnement de la pompe
	Conduite pliée	Redresser la conduite de liquide
Jet irrégulier	Gicleur mal aligné	Réajuster la direction
	Obstruction partielle	Nettoyer l'ouverture du gicleur

Informations de Garantie

6

Ce produit est garanti contre tout défaut de matériaux et de fabrication dans des conditions normales d'utilisation pendant une période de 12 mois à compter de la date d'installation. La garantie est annulée si :

- Le produit est modifié ou altéré
- Les instructions d'installation ne sont pas suivies
- Les dommages sont causés par un entretien inadéquat

Informations de Contact

7

Support Technique Email: support@clicknfits.com, Website: clicknfits.com, ClicknFit Ltd, Chypre