

Przegląd

1

Niniejsza instrukcja obejmuje instalację, regulację i konserwację uniwersalnych zamiennych spryskiwaczy przedniej szyby przeznaczonych dla pojazdów osobowych na rynku europejskim. Spryskiwacze te zostały zaprojektowane tak, aby zapewnić optymalną skuteczność czyszczenia szyby przedniej, spełniając jednocześnie wszystkie odpowiednie normy bezpieczeństwa UE.

Wymagania Adaptacyjne

2

WAŻNE: Ten zamiennik może wymagać drobnych regulacji, aby dopasować się do konkretnego modelu pojazdu.

Modyfikacje według typu pojazdu

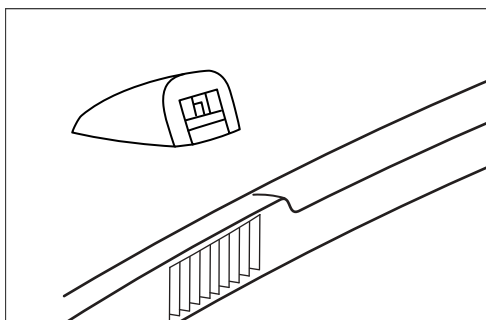

Spryskiwacze montowane na masce

- Użyj uszczelki dla różnych grubości maski
- Regulowane pozycje zaczepów montażowych

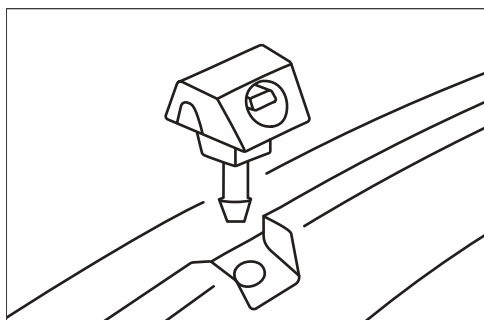

Spryskiwacze montowane na owiewce

- Wspornik montażowy
- Wiele punktów regulacji kąta

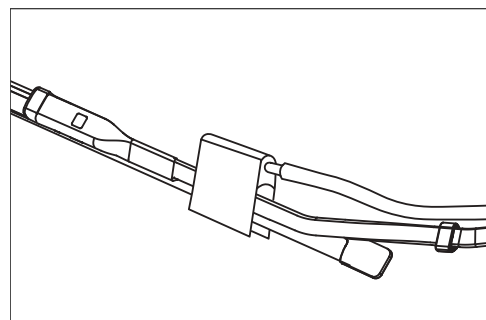

Spryskiwacze montowane na ramieniu wycieraczki

- Podkładki dystansowe do regulacji wysokości
- Uniwersalny system zacisków

Ostrzeżenia Bezpieczeństwa

3

- Sprawdź kompatybilność z pojazdem przed instalacją
- Użyj odpowiedniego narzędzia do usunięcia starych spryskiwaczy
- Sprawdź dopasowanie przed ostateczną instalacją
- Chroń oczy podczas testowania wzoru spryskiwania
- Upewnij się, że zachowany jest odpowiedni odstęp przy zamkniętej masce

Instrukcja Instalacji

4

1. Przygotowanie

- Zaparkuj pojazd na równym podłożu
- Wyłącz zapłon
- Otwórz i zabezpiecz maskę
- Zlokalizuj istniejące punkty montażowe spryskiwaczy

2. Demontaż starych spryskiwaczy

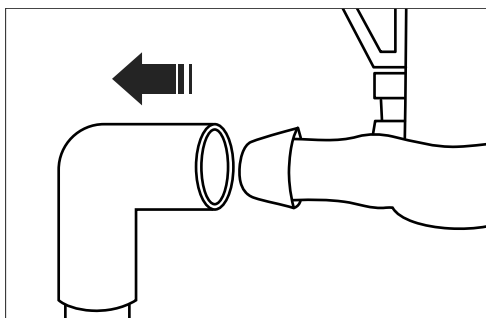

Odłączenie przewodu płynu

- Odłącz przewód płynu spryskiwacza

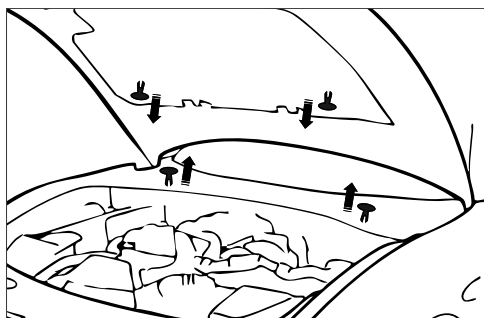

Usunięcie zacisków

- Usuń wspornik montażowy
- Zdemontuj punkty regulacji kąta

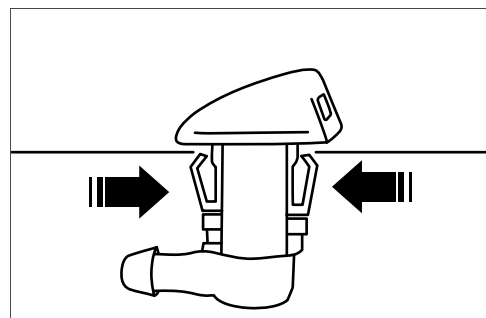

Wyjęcie starych spryskiwaczy

- Ostrożnie wyjmij stare spryskiwacze
- Dokładnie oczyść powierzchnię montażową

3. Montaż nowych spryskiwaczy

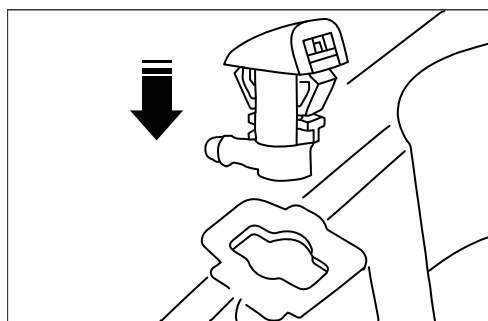

Włożenie w otwór montażowy

- Włóż nowy spryskiwacz w otwór montażowy
- Użyj uszczelki do skompensowania grubości maski



Mocowanie zaciskami

- Ostrożnie zamocuj zaciski
- Stosuj delikatny nacisk podczas obsługi zacisków

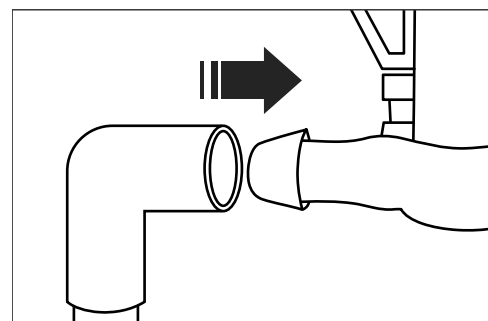

Podłączenie przewodu płynu

- Zapewnij pewne połączenie bez zagięć
- Sprawdź połączenie zaworu zwrotnego

4. Regulacja wzoru spryskiwania

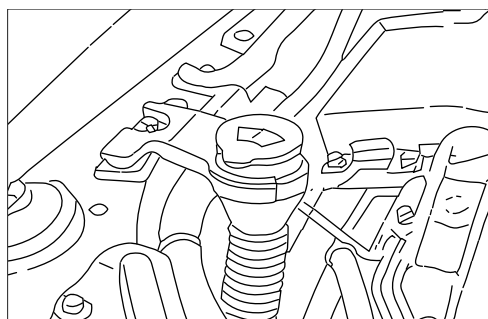

Napełnienie zbiornika

- Wlej płyn do spryskiwaczy
- Nie przepelniaj zbiornika

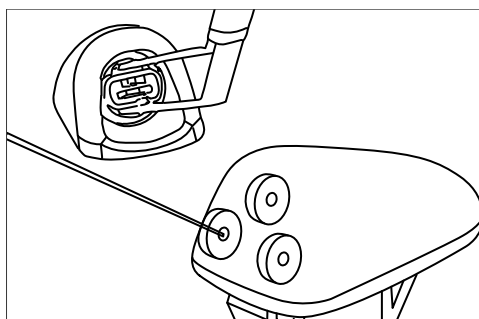

Regulacja kierunku

- Wyreguluj kierunek kołkiem lub igłą

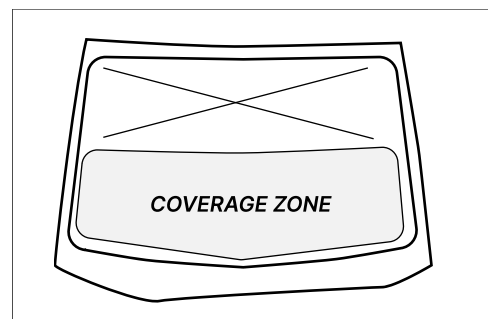

Wzór pokrycia

- Wzór spryskiwania powinien pokrywać 60% powierzchni szyby

WAŻNE: Aby zapobiec kapaniu ze spryskiwacza, upewnij się, że zawór zwrotny działa prawidłowo

Rozwiązywanie problemów

5

Problem	Możliwa przyczyna	Rozwiązanie
Kapiący spryskiwacz	Wadliwy zawór zwrotny	Wymień zawór zwrotny
Brak spryskiwania	Zablokowany spryskiwacz	Wyczyść otwór spryskiwacza
	Pusty zbiornik	Uzupełnij płyn do spryskiwaczy
Słabe spryskiwanie	Niskie ciśnienie	Sprawdź działanie pompy
	Zagięty przewód	Wyprostuj przewód płynu
Nierównomierne spryskiwanie	Źle ustawiony spryskiwacz	Ponownie wyreguluj kierunek
	Częściowe zablokowanie	Wyczyść otwór spryskiwacza

Informacje o gwarancji

6

Produkt jest objęty gwarancją na wady materiałowe i wykonawcze przy normalnym użytkowaniu przez okres 12 miesięcy od daty instalacji. Gwarancja jest nieważna, jeśli:

- Produkt został zmodyfikowany lub przy nim majstrowano
- Nie przestrzegano instrukcji instalacji
- Uszkodzenie powstało w wyniku niewłaściwej konserwacji

Informacje kontaktowe

7

Technical Support Email: support@clicknfits.com, Website: clicknfits.com, ClicknFit Ltd, Cyprus